

УТЯЖЕЛЁННАЯ ВЕРСИЯ

Двигатель	Cummins 6СТАА8.3
Номинальная мощность	160 кВт (215 л.с.) при 2 200 об/мин
Полезная мощность	144 кВт (193 л.с.) при 2 200 об/мин
Ширина режущей кромки	4 270 мм
Максимальная скорость	42 км/ч
Толкающее усилие на отвале	127 кН
Эксплуатационная масса	18 700 кг

4215-AWD

АВТОГРЕЙДЕР

 **LIUGONG**



СЛОЖНЫЙ МИР. НАДЕЖНАЯ ТЕХНИКА.

4215-AWD СПАЦИФИКАЦИЯ >>>

ДВИГАТЕЛЬ

Экологический стандарт	Tier 2 / Stage II
Модель	Cummins 6СТАА8.3
Номинальная мощность	160 кВт (215 л.с.) при 2 200 об/мин
Полезная мощность	144 кВт (193 л.с.) при 2 200 об/мин
Кол-во цилиндров	6
Система подачи воздуха	турбонаддув с промежуточным охладителем

TRANSMISSION

Тип трансмиссии	многовальная с переключением под нагрузкой
Гидротрансформатор	трехэлементный, одноступенчатый
Макс. скорость движения вперед	42 км/ч
Макс. скорость движения назад	26 км/ч
Кол-во передач	6 вперед/3 назад

МОСТЫ

Тип дифференциала	ограниченного проскальзывания
Тип конечной передачи	цепной привод
Качение оси	15°
Тип переднего моста	цельносварная стальная рама
Угол наклона передних колес	левое / правое 17°

ХАРАКТЕРИСТИКИ ТАНДЕМНОЙ ТЕЛЕЖКИ

Высота	600 мм
Ширина	210 мм
Расстояние между осями	1 538 мм

РУЛЕВОЕ УПРАВЛЕНИЕ

Конфигурация рулевого управления	16.7±0.5 МПа
Минимальный радиус поворота	7 800 мм
Угол поворота колес	±45°
Угол складывания рамы	±20°

ТОРМОЗА

Тип рабочего тормоза	гидравлический, колодочный
----------------------	----------------------------

ГИДРАВЛИЧЕСКАЯ СИСТЕМА

Тип главного насоса	шестеренный
Давление разгрузки контура рабочего оборудования	18±0.5 МПа
Расход насоса управляющего контура	147 л/мин

ЗАПРАВочНЫЕ ЕМКОСТИ

Топливный бак	270 л
Моторное масло	18 л
Система охлаждения	40 л
Бак для гидравлической жидкости	186 л
Трансмиссия и гидротрансформатор	45 л
Сдвоенные мосты, каждый	37.5 л

ШИНЫ

Типоразмер шин	17.5-25/L3
----------------	------------

ХАРАКТЕРИСТИКИ ОТВАЛА

Угол среза грунта	40–70°
Подъем отвала над грунтом	450 мм
Боковое смещение отвала, вправо/влево	788 / 613 мм
Макс. угол наклона отвала	90°
Стандартная длина отвала	4 270 мм
Глубина среза	555 мм
Вращение поворотного круга	360°
Диаметр поворотного круга	1 455 мм

РАЗМЕРЫ

Колесная база	6 230 мм
Общая длина	9 265 мм
Общая высота с кабиной	3 500 мм
Дорожный просвет под передним мостом	570 мм

ЭКСПЛУАТАЦИОННАЯ МАССА С ПЕРЕДНИМ И ЗАДНИМ ОТВАЛАМИ (СТАНД.)

Эксплуатационная масса	18 700 кг
Нагрузка на передние колеса	5 610 кг
Нагрузка на задние колеса	13 090 кг

РАБОЧИЕ ХАРАКТЕРИСТИКИ

Тяговое усилие на отвале при коэф. сцепления 0,75	127 кН
Давление резания	7 820 кг

ДОПОЛНИТЕЛЬНОЕ ОБОРУДОВАНИЕ

Задний рыхлитель	
Передний отвал	
Система автоматического выравнивания	
Проблесковый маячок	
ROPS/FOPS	
Муфта проскальзывания для защиты редуктора	
Шины типоразмер 14.00-24/G2	

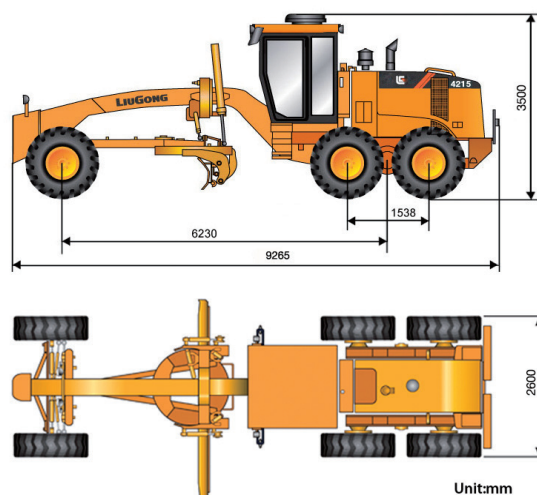

* со станд.шинами типоразмера 17.5-25/L3, габаритная ширина по шинам 2 600 мм.
* со станд.шинами типоразмера 14.00-24/G2, габаритная ширина 2 510 мм.